

CORTASETOS NK-620

MANUAL DE USUARIO

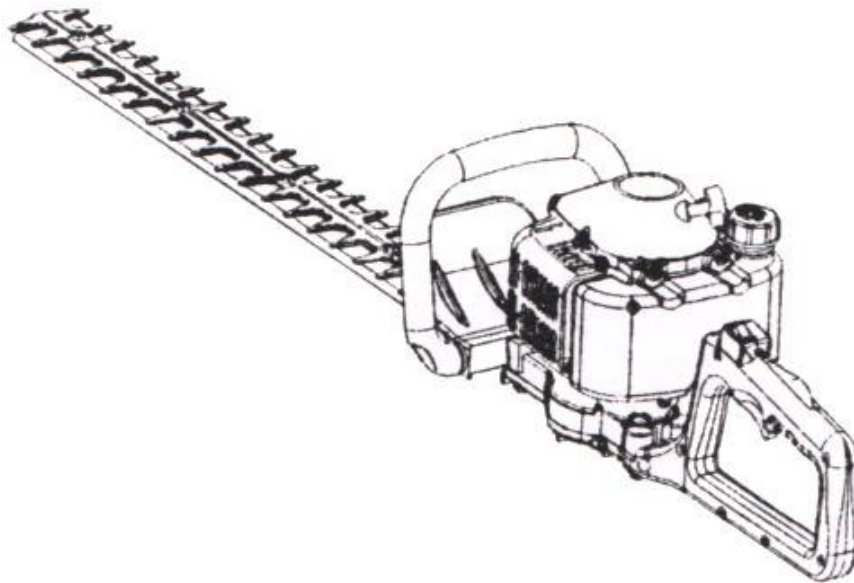

Precaución:

- Antes de utilizar este cortasetos, por favor lea este manual cuidadosamente para comprender el funcionamiento de esta máquina.
- Mantenga este manual a mano.

Seguridad ante todo.

Las instrucciones contenidas como precauciones que en este manual están marcadas con algún símbolo, conciernen a puntos críticos los cuales deben ser tomados en consideración para prevenir posibles lesiones corporales serias, y por esta razón Vd. debe leer todas las instrucciones cuidadosamente y sígalas al pie de la letra.

1. LOCALIZACION DE PARTES

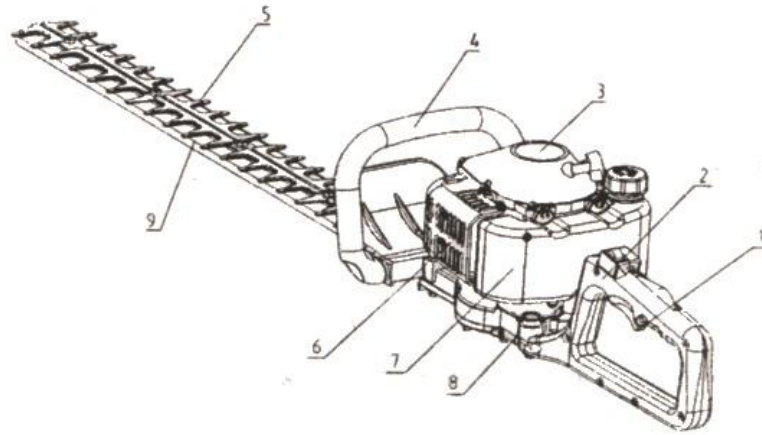

1. Gatillo acelerador
2. Interruptor stop
3. Arrancador
4. Asa
5. Placa de seguridad
6. Escape
7. Tanque de combustible
8. Alojamiento embrague
9. Espada

Alertas Graficas

Debido a que un cortasetos es una potente herramienta de corte de alta velocidad, deben ser tomadas unas precauciones especiales de seguridad para así reducir el riesgo de lesiones personales. Familiarícese con los controles y el manejo de la máquina. Sepa como apagar la máquina, y como decolgarse una máquina con arnés rápidamente.



Este gráfico acompañado por las palabras precaución ó peligro llaman la atención sobre un acto ó condición que puede dar como resultado graves lesiones.



Lea y comprenda este manual de usuario y manual de seguridad.



Vista siempre gafas de seguridad y protectores auditivos.



Apague siempre el motor y asegurese de que la parte cortante esta parada antes de limpiar, cambiar ó ajustar la espada.

PRECAUCION! No modifique nunca un cortasetos en ningún sentido. Cualquier uso impropio de un cortasetos puede causar daños personales serios ó fatales.

PRECAUCION



PELIGRO

Los gases de escape de esta maquina pueden producir cáncer, defectos de nacimiento u otros daños reproductivos.

Las especificaciones, descripciones y material ilustrativo descrito en este manual, son los datos disponibles en el momento de la impresión del mismo, pero están sujetos a variación sin aviso previo. Las ilustraciones pueden incluir equipamiento opcional y accesorios, y puede no estar todo incluido como equipamiento Standard.

PREPARACION PARA EL USO

CUANDO PREPARE LA MEZCLA DE GASOLINA CON ACEITE PARA MOTORES DE DOS TIEMPOS, UTILICE SOLAMENTE GASOLINA QUE NO CONTenga ETANOL Ó METANOL (TIPOS DE ALCOHOL). ESTO LE AYUDARA A EVITAR POSIBLES DAÑOS EN EL MOTOR. NO MEZCLE GASOLINA Y ACEITE DIRECTAMENTE EN EL DEPOSITO DE COMBUSTIBLE DE LA MAQUINA.

IMPORTANTE: El fallo por no seguir las instrucciones de mezcla de combustible puede causar daños al motor.

1. Cuando estamos preparando la mezcla de combustible, mezcle solamente la cantidad necesaria para el trabajo que va a realizar.

No use combustible mezclado que haya sido almacenado durante más de dos meses. El combustible almacenado durante más de dos meses causa un arranque fuerte y un pobre rendimiento. Si el combustible mezclado ha sido almacenado más de dos meses, este debe ser desechado y renovado por mezcla recién hecha.

PRECAUCION



PELIGRO

2. Nunca llene el tanque de combustible hasta el tope
3. Nunca reposte la máquina en un área no ventilada
4. No reposte la máquina cerca de fuego ó chispas
5. Asegurese de limpiar el combustible derramado antes de arrancar la máquina.
6. No intente repostar un motor caliente.

REVISE LOS SIGUIENTES PUNTOS ANTES DE USAR LA MAQUINA

1. Revise posibles tornillos flojos, tuercas ó acoplamientos
2. Revise el filtro de aire en busca de suciedad. Límpielo en caso necesario antes de cada uso.
3. Revise y asegurese de que el protector está en su lugar
4. Revise y asegurese de que no existen fugas de combustible.

2. PRECAUCIONES DE SEGURIDAD

- a) Esta máquina puede causar serias lesiones. Lea este manual de instrucciones cuidadosamente para el correcto manejo, preparación, mantenimiento, arranque y parada de la máquina. Familiarícese con todos los controles y el propio uso de la máquina.
- b) Nunca permita a niños usar esta máquina
- c) Evite el uso de la máquina, sobre todo si hay niños alrededor
- d) Vista de forma adecuada, no vista ropa colgante ó joyas las cuales puedan ser atrapadas en el movimiento de la espada. El uso de guantes protectores, calzado antideslizante y gafas de seguridad es recomendado.
- e) Pare el motor antes;
 - Limpiar ó desbloquear la espada
 - Revisar, efectuar mantenimiento ó pasar por encima de la máquina
- f) Mientras use la máquina asegúrese siempre de adoptar una posición segura de trabajo, especialmente si se trabaja sobre escalones ó escaleras.
- g) Maneje el combustible con cuidado, es altamente inflamable. Nunca añada combustible a una máquina en funcionamiento ó caliente. No inhale los gases desprendidos por el combustible ya que son tóxicos.
- h) No intente reparar la máquina a menos que este cualificado para ello.
- i) No use la máquina con el dispositivo de corte dañado ó excesivamente gastado.
- j) Asegúrese de que todos los mangos y protectores están correctamente acoplados cuando se utilice la máquina. Nunca intente utilizar una máquina incompleta ó una con algún acoplamiento ó modificación no autorizada.
- k) Cuando un cortasetos esta provisto con mas de un asa, use siempre ambas manos para utilizarlo.
- l) Cuando vayamos a transportar ó almacenar la máquina, colóquele siempre el protector de la espada.
- m) Lea las instrucciones para un uso correcto y siga las indicaciones de que esta máquina no debe ser usada para ningún otro propósito.
- n) Debe saber como apagar la máquina rápidamente en una emergencia.
- o) Esté pendiente de sus alrededores y esté alerta de posibles peligros de los que no se haya percatado debido al ruido producido por la máquina.

ANTES DE UTILIZAR LA MAQUINA

- a. Lea este manual de usuario cuidadosamente y entienda como hacer funcionar esta unidad.
- b. Este producto ha sido diseñado para recortar hojas y ramas de árboles y setos, y no debe ser nunca usado para ningún otro propósito, ya que puede causar graves accidentes ó lesiones.
- c. No debe usar nunca este cortasetos bajo la influencia del alcohol, agotamiento ó cansancio, bajo medicamentos que puedan producir somnolencia, ó en cualquier otra circunstancia donde existan a su juicio razones que impidan el uso de esta máquina de forma totalmente segura.
- d. Evite el uso de esta máquina en lugares cerrados. Los gases de escape contienen monóxido de carbono muy peligroso.
- e. Nunca use el cortasetos bajo circunstancias como las descritas a continuación:
 - 1. Cuando el suelo este resbaladizo ó cuando existan otras condiciones las cuales no hagan posible mantener un postura firme mientras se usa el cortasetos.
 - 2. De noche, con mucha niebla, ó en cualquier momento en el que el campo de visión sea limitado.
 - 3. Durante tormentas de lluvia, tormentas de rayos, vientos de gran intensidad, ó en cualquier otro momento en el que las condiciones meteorológicas hagan inseguro el uso de esta máquina.
 - f. Cuando use este producto por primera vez, antes de comenzar el trabajo, aprenda a manejar el cortasetos de un trabajador experto.
 - g. Falta de descanso, cansancio ó problemas físicos tienen como resultado una baja atención, lo que se puede traducir en accidentes y lesiones. Limite el tiempo de uso del cortasetos hasta un total de dos horas máximo en un solo día de trabajo.
 - h. Asegúrese de tener este manual a mano, para poderse remitir a el y solventar cualquier duda que pudiera surgirle.
 - i. Asegúrese de incluir este manual en el caso de que venda, preste ó transfiera de cualquier forma la propiedad de este producto.
 - j. No permita nunca a niños ó a personas que no sean capaces de comprender las instrucciones dadas en este manual usar el cortasetos.

EQUIPAMIENTO Y VESTIMENTA DE TRABAJO

- a. Cuando utilice su cortasetos, Vd. debe vestir ropa apropiada y equipamiento de protección tal y como sigue.
 1. Casco
 2. Gafas protectoras ó protector facial
 3. Guantes gruesos de trabajo
 4. Botas de trabajo antideslizantes
 5. Protectores auditivos.
- b. Y Vd. debe acarrear consigo las siguientes cosas:
 1. Las herramientas adjuntas y el manual de instrucciones
 2. Combustible de reserva
 3. Espada de reserva
 4. Elementos para delimitar su área de trabajo (Cuerdas, balizas de señalización,...)
 5. Silbato (para colaboración ó emergencia)
 6. Hacha ó sierra (para eliminar obstáculos)
- c. Nunca use su cortasetos cuando vista pantalones remangados, sandalias ó cuando este descalzo.

PELIGRO EN EL MANEJO DE COMBUSTIBLE

- a. El motor de este motor está diseñado para funcionar con un combustible con mezcla, el cual contiene gasolina altamente inflamable. Nunca debe almacenar garrafas de combustible ó rellenar el deposito de combustible en ningún sitio donde haya una caldera, una estufa, una chimenea, chispas eléctricas, chispas de soldadura, ó cualquier otro foco de calor ó fuego el cual pueda encender el combustible.
- b. Fumar mientras se maneja el cortacésped ó repostarlo es extremadamente peligroso. Siempre asegurese de mantener alejados del cortasetos cigarrillos encendidos.
- c. Cuando se reposta el tanque de combustible de la máquina, apague siempre el motor primero y mire alrededor para asegurarse de que no haya chispas ó llamas en cualquier lugar cercano antes de repostar.
- d. Si hay cualquier derramamiento de combustible durante el repostaje, utilice un trapo seco para limpiar y secar lo derramado antes de girar la máquina sobre el tanque de combustible, y después traslade el cortasetos a unos 3 mt ó mas de donde se efectuó el repostaje antes de arrancar el motor.

COSAS A REVISAR ANTES DE UTILIZAR SU CORTASETOS

- a. Antes de comenzar el trabajo, mire a su alrededor cuidadosamente para examinar el terreno, las hierba a ser cortada, y obstáculos los cuales puedan estar en su camino mientras trabaja, y quite cualquier obstáculo que pueda ser apartado.
- b. El área dentro de un perímetro de 15 mts. de la persona que este usando un cortasetos, debe ser considerada peligrosa, por lo que nadie debe acercarse mientras el cortasetos esta en uso, y cuando sea necesario se deben colocar señales amarillas de alerta alrededor del área de trabajo. Cuando el trabajo esta siendo realizado simultáneamente por dos personas ó mas, revise siempre la presencia y localización de los otros para mantener así la suficiente distancia de seguridad.
- c. Asegurese de que no hay tornillos ó tuercas sueltas, fugas de combustible, roturas, abolladuras ó cualquier otro problema el cual pueda interferir en una operativa segura. Sea especialmente cuidadoso al revisar que no hay nada en malas condiciones en las hojas de corte del cortasetos.
- d. Nunca utilice hojas de corte dobladas, curvadas, rajadas, rotas ó dañadas de ninguna manera.
- e. Mantenga las hojas siempre afiladas
- f. Limando los bordes de corte, mantenga la última esquina afilada y gire la raiz del borde.
- g. Revise las tuercas que aprietan la espada giran suavemente sin ningún ruido anormal.

CONSEJOS PARA AL ARRANQUE DEL MOTOR

- a. Tenga cuidado de mirar alrededor, para asegurarse de que no hay obstáculos dentro de un perímetro de 15 mts. ó menos alrededor del cortasetos.

- b. Coloque el cuerpo del cortasetos sobre el suelo en una superficie plana y limpia y sujételo firmemente hasta asegurarse de que ni la espada ni el acelerador estén en contacto con ningún obstáculo cuando el motor arranque.
- c. Coloque el acelerador en posición de ralentí al arrancar el motor.
- d. Después de arrancar el motor, si las hojas siguen en movimiento incluso después de haber acelerador al máximo y haber soltado el acelerador, apague el motor y revise el tornillo del acelerador y otras partes.

PRECAUCIONES DE SEGURIDAD CONTRA EL RETROCESO

Una peligrosa reacción puede ocurrir cuando la espada en funcionamiento contacte con un objeto sólido en el área crítica. Esto es llamado retroceso. Como resultado, el operario puede perder el control de la máquina la cual puede causar serias ó fatales lesiones.

Evite el retroceso, observe las precauciones de seguridad abajo descritas estrictamente.

- a. Mantenga la espada de corte limpia de alambres, plásticos, cables y piedras, para así prevenir el retroceso y daños en las hojas de la espada.
- b. Cuando use su cortasetos, no lo sujete de otras partes que no sean los mangos.
- c. Cuando use su cortasetos, nunca retire la mirada, si es necesario hacerlo, deje el gatillo del acelerador en la posición de ralentí.
- d. Cuando use su cortasetos, no permita que la maquina quede cerca de sus pies ni lo eleve por encima de su cintura.

NOTAS PARA SU TRANSPORTE

- a. Asegurese de que el protector de la espada esta colocado en su sitio.
- b. Cuando lo transportemos en coche, sujete la máquina firmemente usando una cuerda. No transporte esta máquina en bicicleta ó moto ya que es peligroso.
- c. Nunca transporte el cortasetos por carreteras en mal estado largas distancias, sin quitar primero todo el combustible del tanque, ya que sino se pueden producir fugas de combustible del tanque.

ESPECIFICACIONES

Mod. / Tipo		NK-620
Peso neto kg		5.6
Medidas Exteriores	Largo Total mm	1290
	Ancho Total mm	270
	Alto Total mm	280
Hoja	Tipo	Doble lado
	Largo Total mm	600
Método transmisión potencia		Embrague centrifugo automático, engranaje excéntrico, biela
Ratio de reducción		4.2 : 1 (63:15)
Motor	Tipo	Monocilindrico de gasolina - 2 tiempos - refrigerado por aire
	Cilindrada cc	25.4
	Capacidad tanque combustible	0.65
	Combustible usado	Mezcla 25:1 (cuando se use aceite del mercado)
	Aceite Lubricante usado	Aceite para motores de 2 tiempos
	Carburador	De diafragma, válvula rotativa
	Método de encendido	Volante magnético controlado - IC
	Bujía	BM6A
Método de arranque		Arrancador manual

Por favor, tenga en cuenta que debido a mejoras, las especificaciones detalladas del producto pueden cambiar respecto a las aquí descritas.